

EU-KONFORMITÄTSERKLÄRUNG

EU Declaration of conformity

Die alleinige Verantwortung für die Ausstellung dieser Konformitätserklärung trägt der Hersteller.

Bevollmächtigter:
representative: HALOGENKAUF LIGHTTECH® GMBH
Schlehenweg 4
29690 Schwarmstedt
Deutschland

Hersteller:
manufacturer: WOWITOYS, Houxi Area, Guanshan, Chenghua Street,
Chenghai Town, Shantou City, Guangdong Province, P.R.China

Produktbezeichnung:
product title: LARK2 GPS Drohne mit Kamera

Artikel-Nummer:
article ref.-number: XVIIH4817

Der oben beschriebene Gegenstand der Erklärung erfüllt die einschlägigen Harmonisierungsrechtsvorschriften der Union:
The object of the declaration described above is in conformity with the relevant Community harmonisation legislation:

RED Richtlinie: 2014/53/EU
EMV Richtlinie: 2014/30/EU
Niederspannungs Richtlinie: 2014/35/EU
RoHS Richtlinie: 2011/65/EU
WEEE Richtlinie: 2012/19/EU



Normen / Spezifikationen:
standards / specifications: EN 301 489-1 V1.9.2 (2011-09)
EN 301 489-3 V1.6.1(2013-08)
EN 301 489-17 V2.2.1 (2012-09)
EN 300 328 V2.1.1 (2016-11)
EN 300 440-1 V1.6.1 (2010-08)
EN 300 440-2 V1.4.1 (2010-08)
EN 60664-1:2007
EN 62311:2008
EN 50566:2013+AC:2014
EN 50581:2012

CE-Kennzeichnung:
Application of CE-marking: 2019

Unterzeichnet für und im Namen von: HALOGENKAUF LIGHTTECH® GMBH
Signed for and on behalf of:

Ort, Datum:
Place, Date: Schwarmstedt, den 10.11.2019

Name, Funktion:
name, function: Bernhard Stich, Geschäftsführer



HALOGENKAUF LIGHTTECH® GMBH

Stand
11.2019

Alter:
Age: **14+**

 Produkt ist kein Spielzeug!

 This Product is not a toy!

LARK 2

Quick Start Anleitung H4817

Artikelnummer XVIIH4817

Bitte vor dem Flug Copter kalibrieren -> siehe Seiten 7 und 8



Importeur:
HALOGENKAUF LIGHTTECH® GMBH
Schlehenweg 4 • 29690 Schwarmstedt
WEEE-Reg.-Nr. DE44369545

Sicherheitshinweise

1. GEFAHR DES ERSTICKENS DURCH KLEINTEILE. BENUTZUNG NUR UNTER UNMITTLBARER AUFSICHT DURCH ERWACHSENE. PRODUKT AUßER REICHWEITE VON KINDERN UNTER 14 JAHREN HALTEN. NICHT FÜR KINDER UNTER 14 JAHREN.
 2. Wenn Sie das Fluggerät zum ersten Mal fliegen, bedienen Sie den Joystik langsam. Das Fluggerät steigt sonst sehr schnell nach oben was bei wenig Platz schnell zu einer Kollision führen kann.
 3. Nach dem Flug schalten Sie bitte die Fernbedienung aus bevor Sie sich dem Quadkopter nähern. So vermeiden Sie ein versehentliches Starten!
 4. Halten Sie den Akku fern von Wärmequellen wie Heizungen oder offenem Feuer.
 5. Halten Sie beim Fliegen mindestens 2-3 Meter Abstand zu Hindernissen. Fliegen Sie nicht in der Nähe von Menschen und Tieren.
 6. Kinder sollten nur unter Aufsicht fliegen und den Quadkopter im Sichtbereich der Aufsichtsperson fliegen. So besteht die Möglichkeit bei Gefahr schnell einzugreifen.
 7. Versuchen Sie keine wiederaufladbaren Batterien zu laden. Achten Sie beim Wechsel des Akkus oder Batterien auf richtige Polarität. Verwenden Sie keine Mischung aus alten, oder Batterien verschiedener Hersteller!
 8. Wenn Sie nicht fliegen, entfernen Sie bitte die Batterien und die Akkus aus den einzelnen Komponenten.
 9. Der Stromversorgungsanschluss darf nicht kurzgeschlossen werden!
- ### Wartung
1. Verwenden Sie einsauberes, weiches Tuch, um dieses Produkt häufiger zu reinigen.
 2. Setzen Sie das Fluggerät vor dem Flug nicht direkter Sonnenbestrahlung aus.
 3. Durch Feuchtigkeit können elektronische Bauteile beschädigt werden.
 4. Überprüfen Sie bitte den Stecker und anderes Zubehör in regelmäßigen Abständen. Ist etwas beschädigt, Quadkopter bis zur Reparatur nicht verwenden!

Flughinweise

1. Fliegen Sie nicht bei schlechtem Wetter wie starkem Wind, Regen, Schnee oder Nebel.
2. Fliegen Sie nur in weiten Arealen und meiden Sie hohe Gebäude und Bauten. Fliegen Sie nicht in der Nähe von Gebäuden mit hohem Stahl-/Eisenanteil, das sonst der Kompass und das GPS Signal gestört werden.
3. Fliegen Sie die Drohne immer nur in Sichtweite.
4. Bleiben Sie fern von Strommasten und Versorgungsträgern.
5. in Polarregionen fliegt die Drohne nicht wie gewünscht.

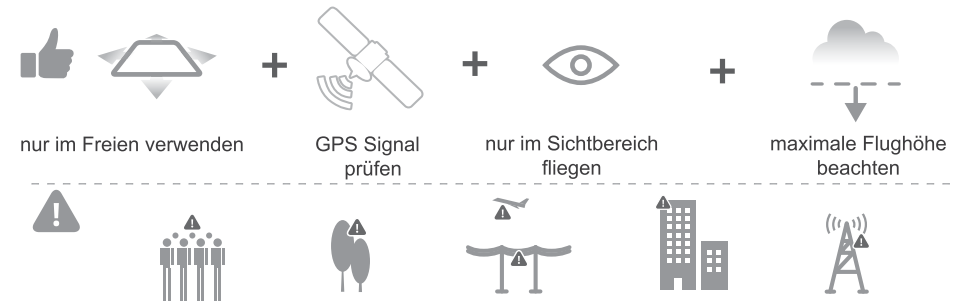

HINWEISE ZUM UMWELTSCHUTZ



Das Symbol des durchgestrichenen Mülleimers auf dem Produkt bzw. Verpackung besagt, dass dieses getrennt vom üblichen Hausmüll entsorgt werden muss. Damit sollen schädliche Auswirkungen auf die Umwelt und die menschliche Gesundheit bei der Entsorgung von Elektro- und Elektronikaltgeräten vermieden und deren Wiederverwendung oder Verwertung ermöglicht werden. Sie haben die Möglichkeit, Elektro- und Elektronikaltgeräte kostenfrei bei einer entsprechenden Sammelstelle in Ihrer Nähe abzugeben. Bitte erkundigen Sie sich bei Ihrer Stadt oder Gemeinde über die zur Verfügung stehenden Sammelstellen. Sie haben auch die Möglichkeit, alte Elektro- und Elektronikgeräte, die von uns bezogen wurden, frei an uns zurückzusenden. Wir werden diese dann einer ordnungsgemäßen Verwertung bzw. Wiederverwendung zuführen. Eventuell enthaltene Batterien oder Akkus müssen aus dem Produkt entfernt werden und bei der entsprechenden Sammelstelle getrennt entsorgt werden.

Hinweise nach Batteriegesetz

Da wir Batterien und Akkus bzw. solche Geräte verkaufen, die Batterien und Akkus enthalten, sind wir nach dem Batteriegesetz (BattG) verpflichtet, Sie auf Folgendes hinzuweisen:

Batterien und Akkus dürfen nicht im Hausmüll entsorgt werden, sondern Sie sind zur Rückgabe gebrauchter Batterien und Akkus gesetzlich verpflichtet. Altbatterien können Schadstoffe enthalten, die bei nicht sachgemäßer Lagerung oder Entsorgung die Umwelt oder Ihre Gesundheit schädigen können. Batterien enthalten aber auch wichtige Rohstoffe wie z.B. Eisen, Zink, Mangan oder Nickel und werden wieder verwertet. Sie können die Batterien nach Gebrauch entweder ausreichend frankiert an uns zurücksenden:

HALOGENKAUF Lightech GmbH
Schlehenweg 4
29690 Schwarmstedt

oder in unmittelbarer Nähe (z.B. im Handel oder in kommunalen Sammelstellen) unentgeltlich zurückgegeben. Die Abgabe in Verkaufsstellen ist dabei auf für Endnutzer für die Entsorgung übliche Mengen sowie solche Altbatterien beschränkt, die der Vertreiber als Neubatterien in seinem Sortiment führt oder geführt hat. Schadstoffhaltige Batterien sind mit einem Zeichen, eine durchgestrichene Mülltonne, und dem chemischen Symbol des schadstoffhaltigen Schwermetalls versehen. Diese durchgekennzeichnete Mülltonne bedeutet, dass Sie Batterien und Akkus nicht im Hausmüll entsorgen dürfen.

Unter diesen Zeichen finden Sie zusätzlich nachstehende Symbole mit folgender Bedeutung:

Cd= Cadmium
Hg= Quecksilber
Pb= Blei
Li-Po= Lithium

Sicherheitsrelevante Technische Daten

Frequenzband / Sendeleistung 2,4 GHz <100mW (EIRP)
Frequenzband / Sendeleistung 5,8 GHz <25mW (EIRP)

Spezifikation

Gewicht: ca. 450 g
Akku: Li-Po, 11,4 Volt - 3000 mAh
Flugzeit: bis zu 35 min
Ladezeit: 150-200 min
Temperaturbereich: 0 bis 40 C
Abmessungen: 175(360)x100(320)x60 mm

Fernsteuerung

Frequenz: 2.4GHz
maximale Reichweite: ca. 200 m
Batterien: 4x 1.5V AAA (nicht im Lieferumfang)
Temperaturbereich: 0 bis 40 C

benötigtes Zubehör

(nicht im Lieferumfang)
Batterien: 4x 1.5V AAA (keine Akkus!)
Smartphone 5G WiFi fähig

Sender

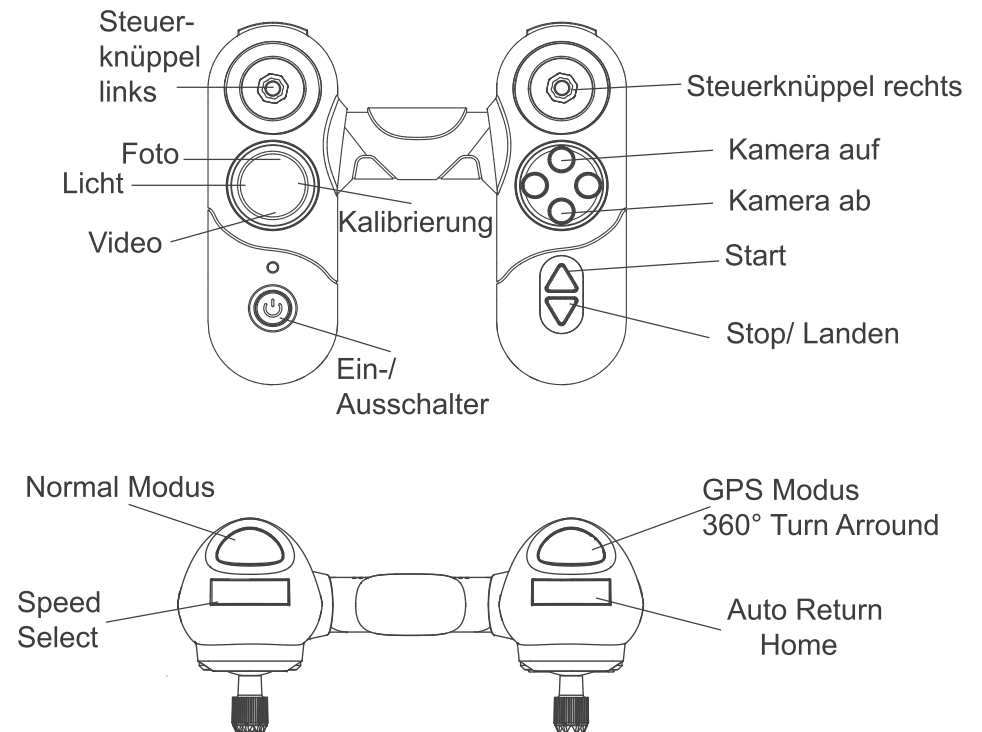

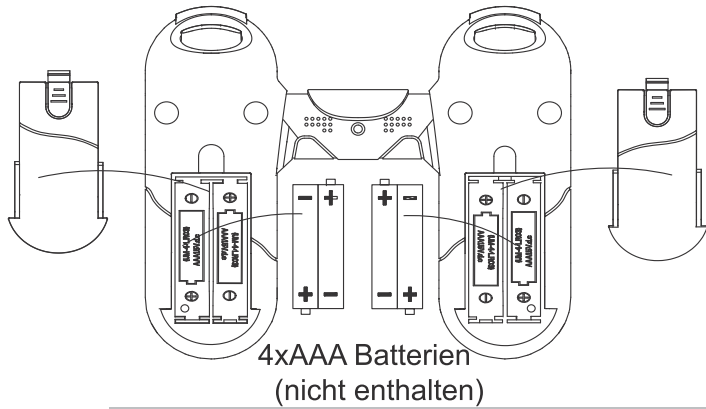

- Nur Batterien verwenden, keine Akkus!
- Niemals alte und neue Batterien mischen!

1. Öffnen Sie das Akkufach und setzen Sie die Batterien ein. (Auf richtige Polung achten!).
2. Den Deckel wieder schließen.

Copter Details

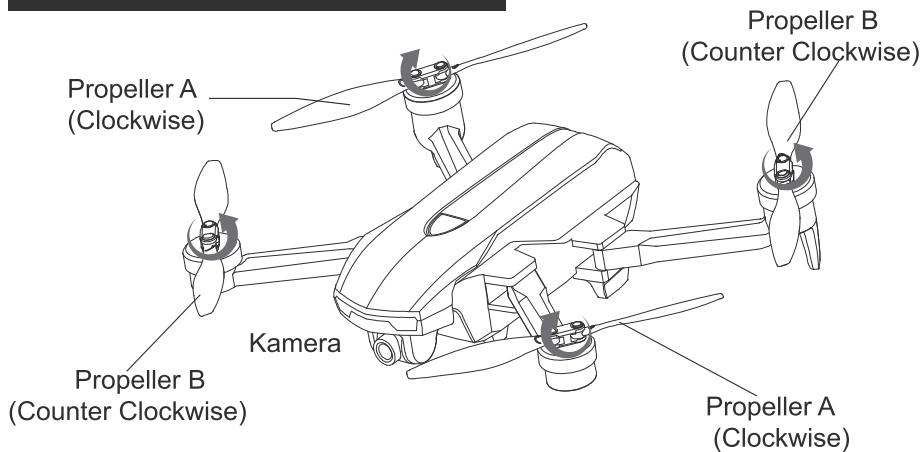

Es ist wichtig, dass die Propeller richtig montiert sind. Sind diese nicht wie abgebildet montiert wird das Modell nicht abheben oder sogar unkontrolliert fliegen und Schaden nehmen!

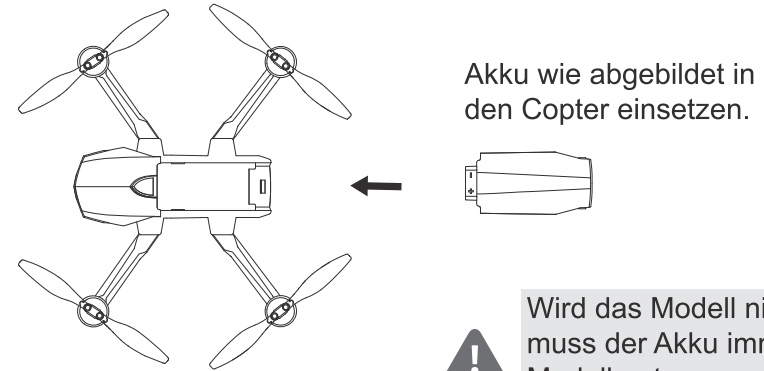

Laden des Flugakkus

1. Verbinden Sie das Netzteil mit dem Ladegerät und stecken Sie dieses in die Steckdose (LED 1 leuchtet grün).
2. Entnehmen Sie den Akku aus dem Copter und stecken Sie diesen in den Adapter des Ladegerätes Ladegerät (Auf richtige Polung achten!).
3. LED 2 leuchtet nun rot (Ladevorgang läuft).
4. Leuchtet die LED grün und die rote ist erloschen, ist der Akku voll geladen. Akku vom Ladegerät und dieses von der Stromquelle trennen.
5. Nach maximal 3-4 Stunden trennen Sie den Akku vom Ladegerät.

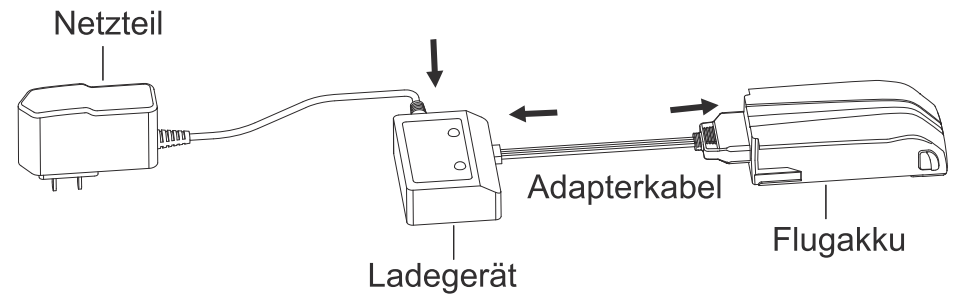

WARNUNG

NIE unbeaufsichtigt laden! Immer eine nicht brennbare Unterlage verwenden! Sicherheitshinweise beachten!

Einschalten/ Binden

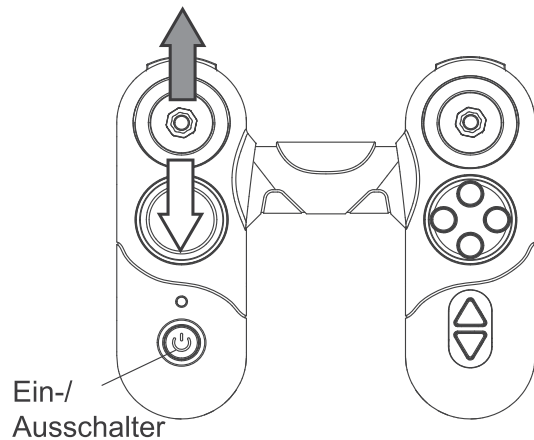
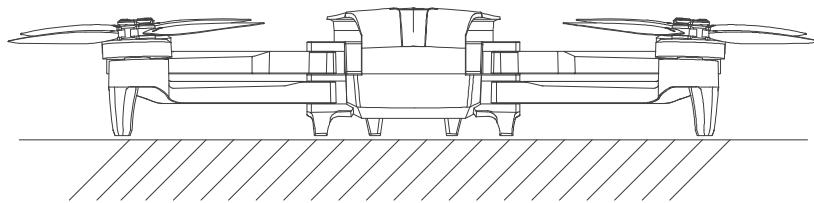

1. Schalten Sie zuerst die Fernsteuerung ein. Die LED blinkt schnell rot. Die Fernsteuerung gibt 2x einen Doppel-Piepton ab. Setzen Sie den Akku in den Copter ein und schalten Sie diesen ein (Ein-Ausschalter ca. 2-3 Sekunden gedrückt halten bis der Copter dies durch 2 unterschiedliche Piep-Töne bestätigt). Stellen Sie den Copter waagrecht auf den Boden.

2. Bewegen Sie nun den linken Steuerhebel langsam aufwärts und halten diesen in der obersten Position für ca. 2 Sekunden, danach bewegen Sie diesen komplett nach unten und halten ihn dort für ca. 2 Sekunden. Die LED der Fernsteuerung zeigt nun grün an. Alle LED des Copters blinken nun schnell. Modell und Copter sind nun gebunden.

3. Sobald alle LEDs nicht mehr blinken hat der Copter ein GPS Signal und ist flugbereit (Punkt 5. Magnetkompass-Kalibrieren muss vor dem Erstflug durchgeführt werden!)

4. Vor dem ersten Flug sowie nach einem Crash oder Motorwechsel ist eine Magnetkompass-Kalibrierung nötig! Wird diese nicht durchgeführt kommt es zu Fehlfunktionen!

5. Magnetkompass-Kalibrieren:

(a) Drücken und halten Sie die Taste "Normal-Modus". Sobald die roten LEDs erloschen sind und die grünen LEDs schnell blinken ist der Copter im Kalibrierungs-Modus. Sie können nun die Taste los lassen.

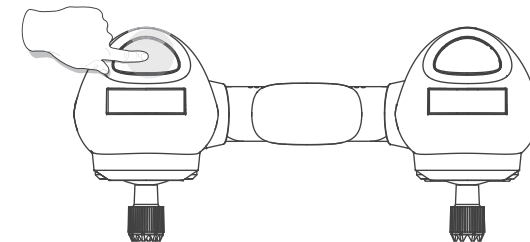

(b) Heben Sie den Copter auf ca. 30 cm Höhe und drehen diesen langsam im Uhrzeigersinn. Drehen Sie den Copter so lange, bis die grünen LEDs langsam blinken. Achten Sie darauf, dass das Modell immer horizontal ausgerichtet ist.

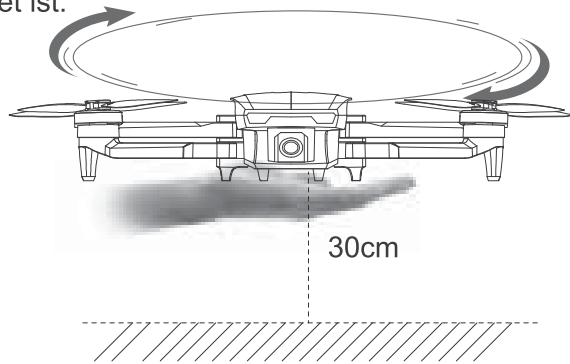

(c) Halten Sie nun den Copter vertikal nach unten (Kamera Richtung Boden) und drehen ihn langsam im Uhrzeigersinn. Drehen Sie so lange, bis die roten LEDs langsam blinken (es können auch beide LEDs (grün und rot) langsam blinken). Achten Sie darauf, dass der Copter immer vertikal ausgerichtet ist.

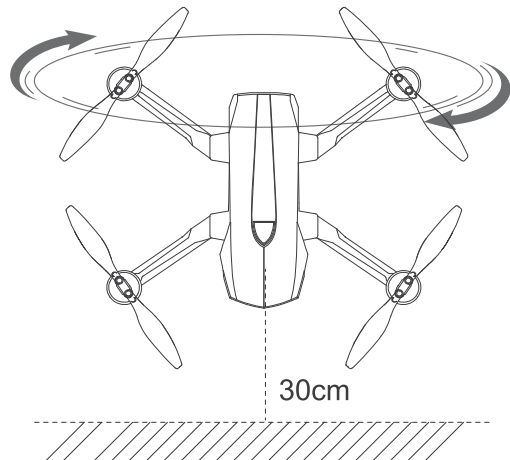

(d) Stellen Sie den Copter nun auf den Boden und warten bis alle LEDs schnell blinken. Die Kalibrierung ist nun abgeschlossen.

6. GPS - Satellitensuche

Der Copter benötigt für einen erfolgreichen Flug im GPS Modus ausreichend Satelliten. Die Satellitensuchen kann 1-2 Minuten dauern. Sobald die vorderen LEDs des Copters grün leuchten hat das Modell mindestens 6 Satelliten gefunden. Bei weniger als 6 Satelliten ist ein Fliegen im GPS Modus nicht möglich. Die Anzahl der zur Verfügung stehenden Satelliten werden Ihnen auch in der App angezeigt.

7. Starten

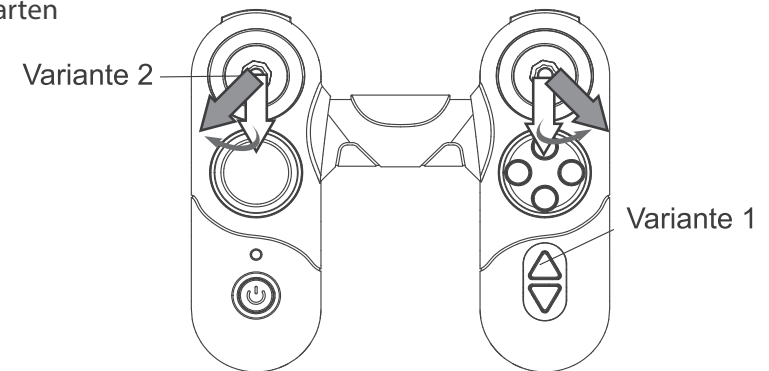

Variante 1:

Drücken Sie die Start Taste des Controllers für ca. 3 Sekunden. Je nach Modus (mit oder ohne GPS) steigt das Modell auf ca. 1-5 Meter Höhe auf und hält dann diese Position.

Variante 2:

Drücken und halten Sie beide Steuerknüppel in der unteren äußeren Position. Die Motoren beginnen nun zu laufen. Lassen Sie beide Hebel wieder los. Durch Drücken des linken Hebels nach oben lassen Sie das Modell steigen. Sobald Sie den Hebel los lassen hält der Copter die aktuelle Höhe.

8. Landen

Methode 1:

Drücken Sie den Stop/ Landeknopf des Controllers für ca. 2 Sekunden. Der Copter beginnt selbstständig mit der Landung. Hat der Copter auf dem Boden aufgesetzt drücken Sie den linken Hebel so lange nach unten, bis die Motoren aufhören zu laufen.

Methode 2:

Drücken Sie den linken Steuerhebel nach unten bis das Modell aufgesetzt und die Motoren abgeschaltet haben.

Methode 3 (nur im GPS-Modus!):

Drücken Sie die Auto-Return-Home-Taste für ca. 3 Sekunden. Der Copter kommt automatisch zu seiner Startposition zurück und landet selbstständig. Hat der Copter auf dem Boden aufgesetzt, drücken Sie den linken Hebel so lange nach unten, bis die Motoren aufhören zu laufen.

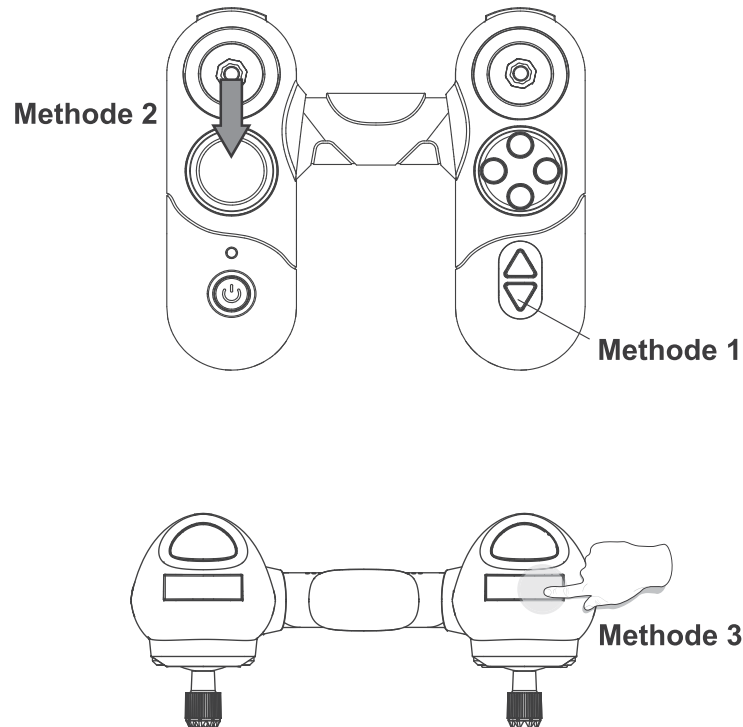

Steuerung des Modells

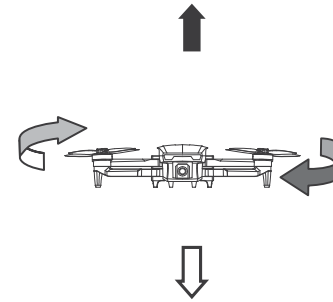

Solange der linke Hebel nach oben gedrückt wird, steigt das Modell. Lassen Sie diesen los hält das Modell die vorgegebene Höhe selbstständig. Drücken nach unten bewirkt ein Sinken des Modells.

Drücken des linken Hebels nach rechts oder links bewirkt eine Drehbewegung des Modells um die eigene Achse nach rechts oder links.

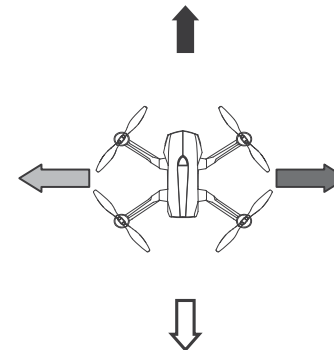
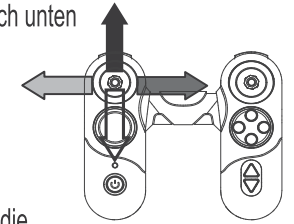

Drücken des rechten Hebels nach hinten/ unten bewirkt den Rückwärtsflug des Modells. Drücken nach oben bewirkt den Vorwärtsflug des Modells.

Drücken des rechten Hebels nach rechts lässt das Modell nach rechts fliegen, durch drücken nach links, fliegt das Modell nach links.

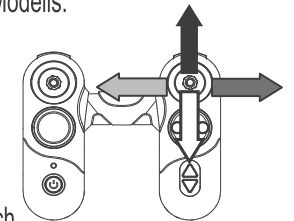

Indoor Flug ohne GPS

1. Schalten Sie die Fernsteuerung ein, die LED leuchtet rot und der Controller piept zwei Mal. Akku in den Copter einlegen und den Ein-/Ausschalter für ca. 3 Sekunden drücken. Die LEDs des Copter blinken nun langsam.
2. Drücken Sie den linken Steuerhebel langsam komplett nach oben und halten diesen dort für ca. 2 Sekunden, danach bewegen Sie diesen komplett nach unten und halten ihn in dieser Position. Die LED des Controllers blinkt nun langsam grün.
3. Lassen Sie den Steuerknüppel los, wenn die LEDs des Copters schnell blinken. Dieser ist nun flugbereit.
4. Drücken Sie den Start Knopf des Controllers. Der Copter hebt ab und steigt auf ca. 1 Meter Höhe. Die grünen LEDs blinken langsam, die roten LEDs leuchten konstant.
5. Drücken Sie den Stop-/ Landen Knopf des Controllers für ca. 2-3 Sekunden, der Copter beginnt nun mit der Landung. Ist der Copter gelandet drücken Sie den linken Steuerhebel nach unten und halten ihn in dieser Position bis die Motoren ausgehen.

Ohne GPS Signal (Indoor) sind die Funktionen Auto-Return, Follow Me, 360° Turn Around nicht möglich. Die automatische Positionshaltung ist ebenfalls deaktiviert.

Features

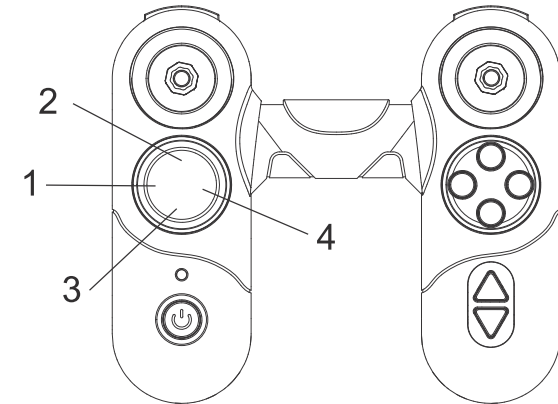

1. LED:

Durch Drücken der Taste LED (1) kann die Beleuchtung des Copters ein-/ ausgeschaltet werden.

2. Foto:

Durch Drücken der Fototaste (2) wird eine Fotoaufnahme gestartet.

3. Video:

Durch Drücken der Videotaste (3) des Controllers wird die Videoaufzeichnung aktiviert. Durch erneutes Drücken wieder beendet.

Hinweis:

Fotos und Videos können nur aufgenommen werden, wenn eine SD Karte eingesetzt ist und die App aktiviert ist.

4. Bindung:

Eine Bindung ist nach einem Fernsteuerungswechsel nötig. Drücken Sie den Bindungs-Knopf des Controllers und schalten gleichzeitig den Sender ein. Die LED blinkt nun, Sie können beide Knöpfe los lassen. Drücken Sie nun den Ein-/ Ausschalter des Copters für ca. 3 Sekunden. Die LEDs des Copters blinken nun langsam. Drücken Sie nun den linken Steuerknüppel langsam nach oben und halten ihn ca. 2 Sekunden in dieser Position. Bewegen Sie anschliessend den Knüppel langsam komplett nach unten und halten Sie ihn ebenfalls 2 Sekunden in dieser Position. Die LED des Controllers blinkt nun langsam grün. Lassen Sie den Steuerknüppel los, sobald die LEDs des Copters schnell blinken. Der Copter ist nun mit der Fernsteuerung gebunden/ gekoppelt.

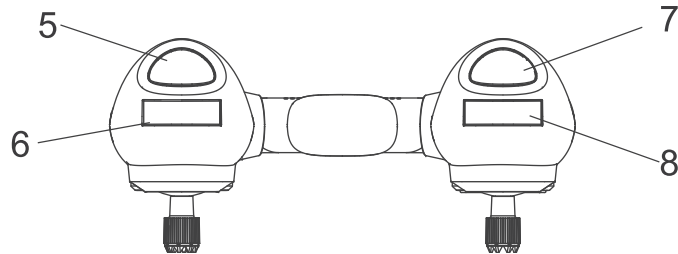

5. Normal Mode Knopf

Nach drücken wird der GPS Modus deaktiviert und Sie können das Modell manuell ohne GPS steuern.

6. Speed-Select

Sie können zwei Geschwindigkeiten durch Drücken der Taste wählen.

7. GPS Modus

Nachdem der Copter Eingeschalten und gebunden ist drücken Sie die GPS Mode Taste um das GPS-System des Copters zu aktivieren.

8. Auto Return Home

Siehe Seite 16

360° Turn Around:

Sie können das Modell in einen 360° Rundumflug schalten. Drücken Sie dazu die GPS-Mode Taste (7) für ca. 3 Sekunden. Der Controller "piept" zwei Mal zur Bestätigung. Das Modell wird nun in einem Abstand von ca. 15 Metern um seine aktuelle Position fliegen. Achten Sie darauf, dass keine Hindernisse in der Umgebung sind.

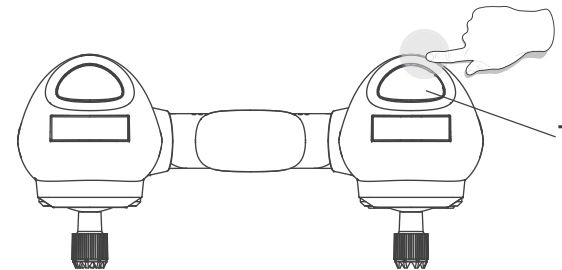
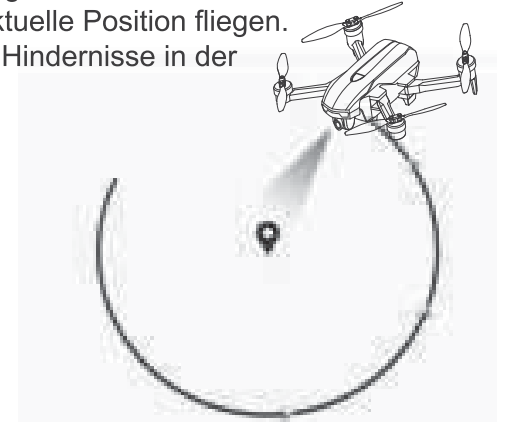

Während des Rundumfluges können Sie den Abstand durch Drücken des rechten Steuerknüppels nach oben oder unten verringern oder erweitern. Die Fluggeschwindigkeit können Sie durch Drücken des rechten Steuerhebels nach rechts oder links erhöhen oder verringern.

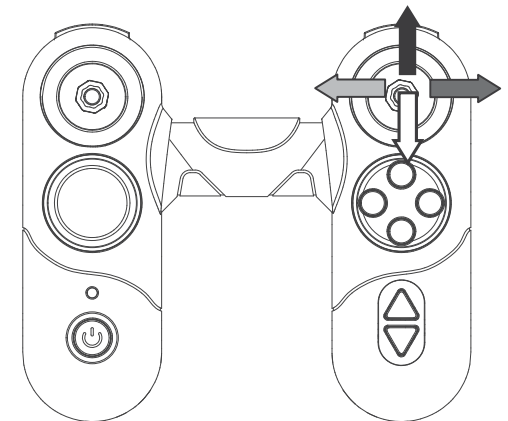

Auto-Return-Home:

Wollen Sie, dass der Copter zu seinem Startpunkt zurückkehrt und landet, haben Sie zwei Möglichkeiten.

1. Sie drücken die Auto-Return-Home Taste (8) (siehe Bild unten) für ca. 3 Sekunden. Das Modell kommt automatisch zu seinem Startpunkt zurück, landet automatisch und schaltet die Motoren ab.
2. Sie schalten den Ein-/Ausmacher der Fernbedienung aus. Das Modell kommt automatisch zu seinem Startpunkt zurück, landet automatisch und schaltet die Motoren ab.

Hinweis: Sollte das Modell ausserhalb der Reichweite der Fernbedienung sein oder eine Funkstörung auftreten, kommt das Modell automatisch zu seinem Startpunkt zurück, landet automatisch und schaltet die Motoren ab.

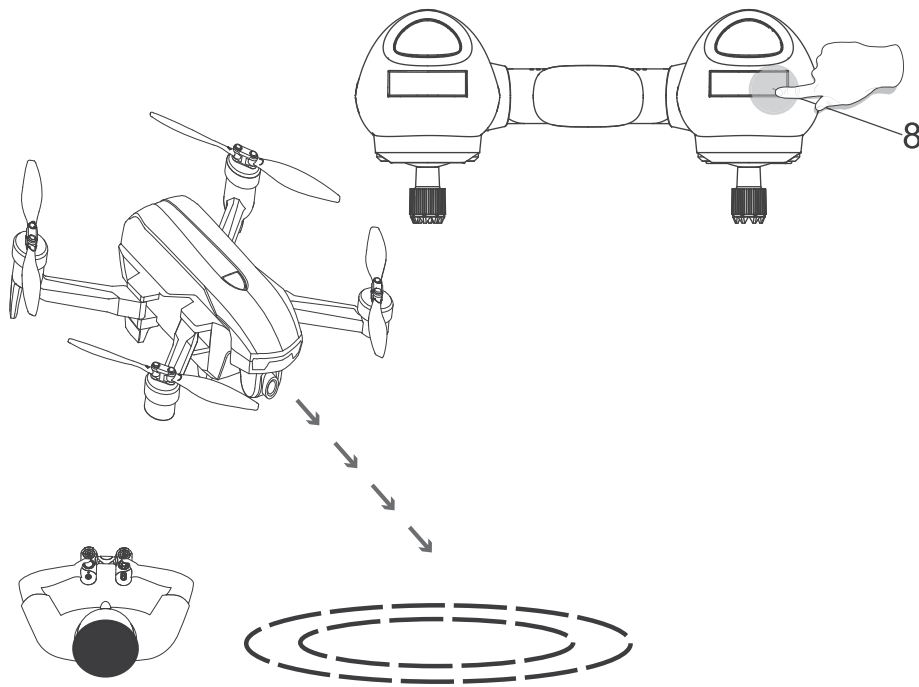

Fliegen Sie im Freien nur mit einem ausreichend starken GPS Signal. In der App werden die Anzahl der verfügbaren Satelliten angezeigt. Es sollten min. 6 Satelliten angezeigt werden um ein sicheres Fliegen zu gewährleisten.

Das Modell arbeitet mit einem 2,4 GHz System und hat eine Reichweite von ca. 200 Metern. Betreiben Sie das Modell nur im Sichtbereich! Die Reichweite der Bildübertragung beträgt je nach Umgebung und Störquellen bis zu 150 Meter.

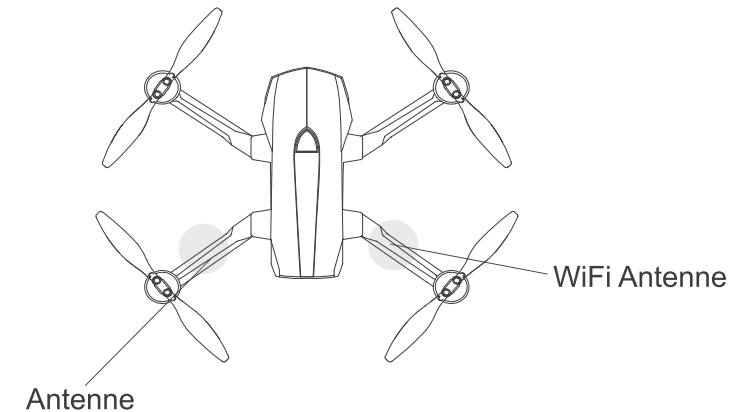

Richten Sie die Fernsteuerung immer zum Copter aus.

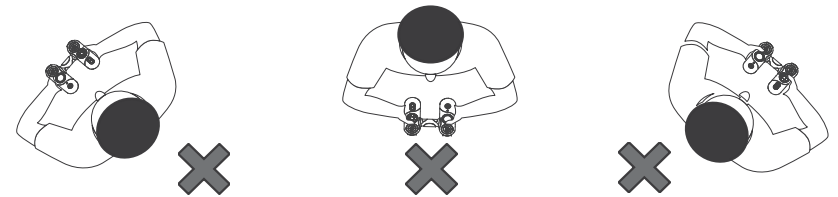

Wenden Sie sich nicht mit der Fernsteuerung vom Copter ab.

Copter neu kalibrieren

Sollte Ihr Modell instabil fliegen oder immer abdriften usw. empfehlen wir eine Kalibrierung des Modells vorzunehmen.

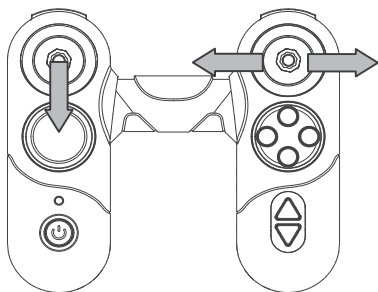
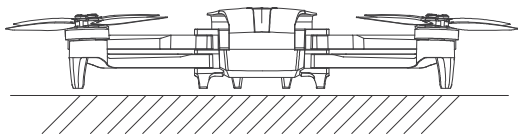

1. Stellen Sie die Drohne waagrecht auf den Boden und ziehen Sie dann den linken Steuerknüppel nach unten, den rechten Knüppel bewegen Sie währenddessen schnell nach links und rechts ohne zu stoppen, bis die Lichte an der Drohne anfangen, langsam zu blinken. (Die LEDs des Copters blinken langsam, um anzuzeigen, dass die Kalibrierung stattgefunden hat, bewegen Sie die Drohne zu diesem Zeitpunkt NICHT.)

2. Sobald die LEDs schnell blinken ist die Neukalibrierung abgeschlossen.

Umschaltung Mode 1 - Mode 2

Das Modell wird im Mode 1 (steigen/ sinken (Pitch) auf dem linken Steuerknüppel) ausgeliefert. Es kann jedoch auch auf Mode 2 umgeschaltet werden (Pitch auf dem rechten Steuerknüppel). Nach dem Umschalten behält der Sender den eingestellten Mode.

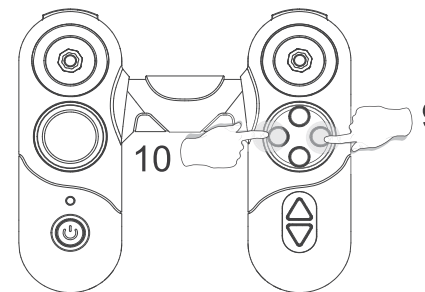

Mode 1 - Standardeinstellung (Pitch links):

Drücken Sie die Taste 9 des Controllers und schalten dabei den Sender ein. Die LED blinkt nun schnell. Lassen Sie beide Schalter wieder los. Drücken Sie nun den rechten Steuerhebel langsam nach oben und halten diesen für ca. 2 Sekunden in dieser Position. Sobald die LED langsam rot blinkt bewegen Sie den Steuerknüppel komplett nach unten und halten ihn dort ebenfalls für ca. 2 Sekunden. Warten Sie, bis die LED grün wird. Sie haben nun den Copter auf Mode 1 umgestellt.

Mode 2 (Pitch rechts):

Drücken Sie die Taste 10 des Controllers und schalten dabei den Sender ein. Die LED blinkt nun schnell. Lassen Sie beide Schalter wieder los. Drücken Sie nun den linken Steuerhebel langsam nach oben und halten diesen für ca. 2 Sekunden in dieser Position. Sobald die LED langsam rot blinkt bewegen Sie den Steuerknüppel komplett nach unten und halten ihn dort ebenfalls für ca. 2 Sekunden. Warten Sie, bis die LED grün wird. Sie haben nun den Copter auf Mode 2 umgestellt.

SD Karte

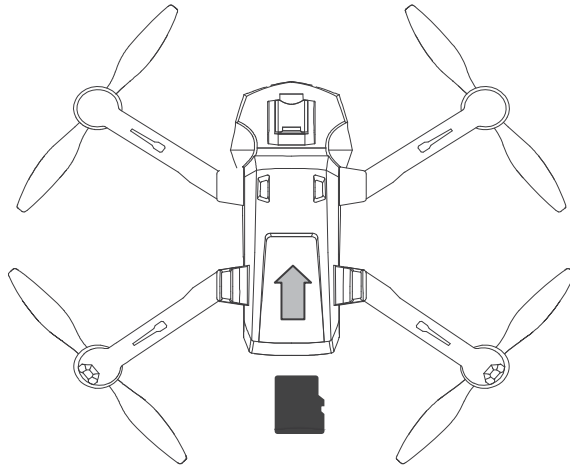

Setzen Sie die SD Karte (nicht im Lieferumfang) in den Kartenschacht des Modells ein (Unterseite des Copters). Auf richtige Platzierung achten! Fotos und Videos werden auf der SD Karte gespeichert und können dann am Computer bearbeitet, gespeichert und angesehen werden.

Tasten des Controllers:

- Foto: Durch Drücken der Fototaste des Controllers wird eine Fotoaufnahme gestartet.
- Video: Durch Drücken der Videotaste des Controllers wird die Videoaufzeichnung aktiviert. Durch erneutes Drücken wieder beendet.

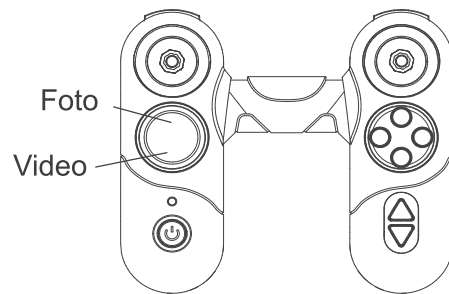

Kamera schwenken

Die Kamera kann bis zu 90 ° per Fernsteuerung geschwenkt werden.

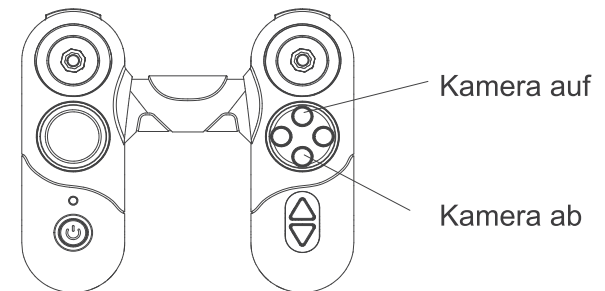
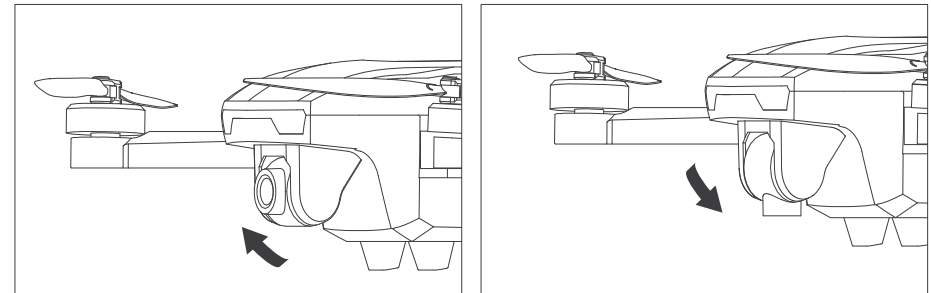

Smartphonehalter



1. Stecken Sie den Smartphonehalter auf das Mittelstück des Controllers
2. Schrauben Sie die Schraube des Halters fest



3. Der Halter ist individuell für alle gängigen Smartphones passend (Halter herausziehen)

Rotorblätter wechseln

Lösen Sie die beiden Schrauben des Rotorblattes. Nehmen Sie das Rotorblatt ab und stecken ein neues auf. Achten Sie darauf, dass das richtige Blatt verwendet wird. Diese sind mit A oder B markiert, eine dazugehörige Markierung finden Sie auch auf dem jeweiligem Motor. Schrauben Sie das Rotorblatt wieder fest (Schrauben nicht überdrehen). Nach dem Rotorblattwechsel muss das Modell neu kalibriert werden (siehe Seite 7/8).

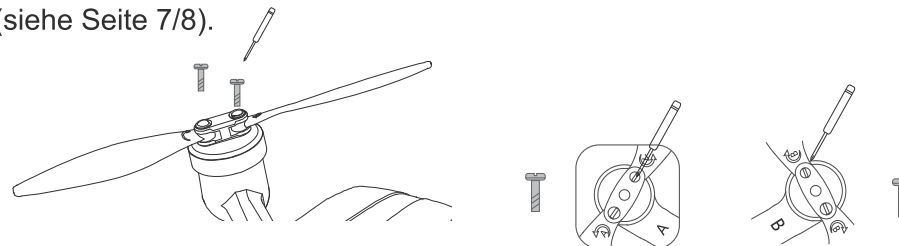

Nach einem Rotorblatt- oder Motorwechsel ist eine neue Kalibrierung des Modells nötig (Seite 7/8)!

Problem	möglich Ursache	Abhilfe
Die LEDs des Copters blinken aber er reagiert nicht auf die Fernsteuerung	1. Sender ist nicht gebunden 2. Batterien/ Akkus leer oder defekt	1. Sender mit Copter neu binden 2. Akku laden/ prüfen Batterien wechseln
Die Rotorblätter drehen sich aber das Modell hebt nicht ab	1. Flugakku zu schwach/ leer 2. Rotorblätter falsch montiert 3. Rotorblätter defekt	1. Akku laden/ wechseln 2. Rotorblätter richtig montieren 3. Rotorblätter wechseln
Copter fliegt instabil	1. Rotorblätter defekt 2. Motor defekt/ verschlissen	1. Rotorblätter wechseln 2. Motor wechseln
Copter lässt sich nach einem Crash nicht mehr steuern	Kalibrierung des Copters ist nicht mehr gegeben	Copter neu Kalibrieren (siehe Seite 18)
Das Modell sinkt, obwohl Sie das Modell per Fernsteuerung steigen lassen wollen	Motor defekt/ verschlissen	Motor wechseln

APP LARK2 Pro

Für einige Funktionen des Modells benötigen Sie eine APP. Diese ist kostenlos, werbe- und vierenfrei! Scannen Sie den passenden QR Code oder suchen manuell nach der App **LARK2 Pro** und installieren diese auf Ihrem Smartphone oder Tablet.

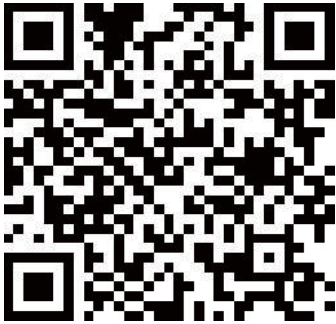

LARK 2 Pro

APP Funktionen

- * Copter mit Fernsteuerung binden.
- * Öffnen Sie die WLAN Einstellungen Ihres Smartphones oder Tablett und stellen eine Verbindung mit den Copter her.
Passwort: 1234567890 (kann geändert werden)
- * Öffnen Sie die APP Lark2 Pro



Follow Me



Wenn der Copter im GPS Modus fliegt (>6 GPS Satelliten) und mit der WiFi App verbunden ist, kann durch Betätigung des Icons (siehe Bild) der FollowMe Modus aktiviert werden. Der Copter folgt nun dem Smartphone / Piloten.

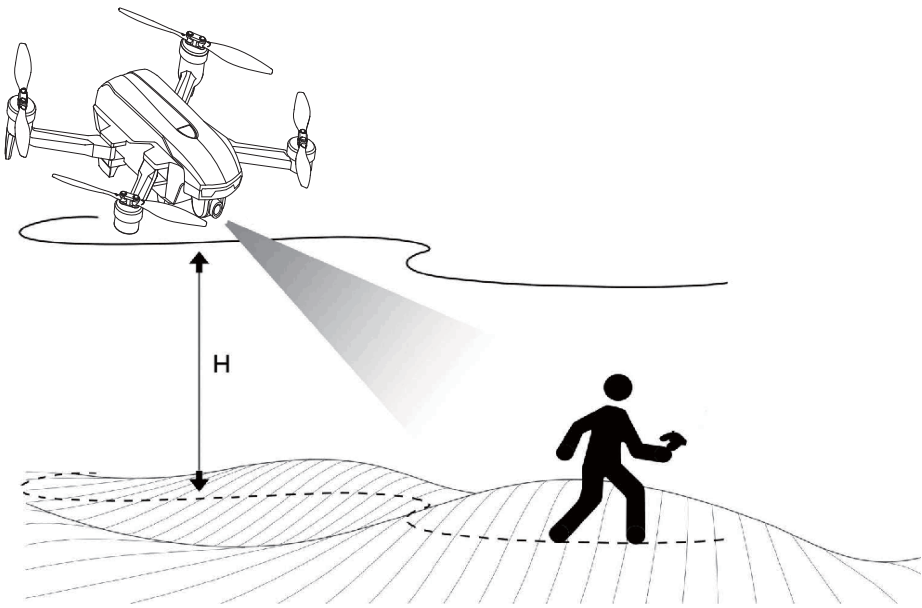

Surround flight



Wenn der Copter im GPS Modus fliegt (>6 GPS Satelliten) und mit der WiFi App verbunden ist, kann durch Betätigung des Icons (siehe Bild) der SurroundFlight Modus aktiviert werden. In der Kartenansicht kann nun die Höhe und der Radius des Fluges angegeben werden.



Beachten:
Der SurroundFlight Modus kann durch Betätigung der Joysticks wieder verlassen werden.

Waypoint flight



Wenn der Copter im GPS Modus fliegt (>6 GPS Satelliten) und mit der WiFi App verbunden ist, kann durch Betätigung des Icons (siehe Bild) der WaypointFlight Modus aktiviert werden. In der Kartenansicht können nun die Wegpunkte, die Geschwindigkeit und Höhe des Fluges angegeben werden.



Beachten:
Mit dem Start Button wird der WaypointFlight gestartet. Der WaypointFlight Modus kann durch Betätigung der Joysticks wieder verlassen werden.

Drone/Camera settings

